

# ЗАСЛОНКА ИЗ ПОЛИТЕТРАФТОРЭТИЛЕНА С ПРОМЕЖУТОЧНЫМ ФЛАНЦЕМ ТИП Т 211



Заслонка с промежуточным фланцем для записания и регулирования в химической промышленности.

## ТЕХНИЧЕСКИЕ ОСОБЕННОСТИ

Условный проход:	DN 50 – DN 300
Габаритная длина:	EN 558 ряд 20 (DIN 3202 ТЗ К1) ISO 5752 ряд 20 API 609 таблица 1 BS 5155 ряд 4 NS E 29-305.1
Размер фланцевого соединения:	DIN 2501 PN 10/16 ANSI B 16.5, класс 150 MSS SP44 класс 150 AWWA C 207 AS 2129 таблица D и E BS 10 таблица D и E JIS B 2211-5 K JIS B 2212-10 K
Форма уплотнительной поверхности контрфланца:	DIN 2526, форма A-E, ANSI 16.5, RF, FF
Верхний фланец:	EN ISO 5211 NF E 29-402
Маркировка:	DIN EN 19
Испытание на герметичность:	DIN 3230 ТЗ BO, BN (негерметичность 1) ISO 5208, категория 3 API 598 таблица 5 ANSI B 16-104, класс VI EN 593 (DIN 3354)
Стандарт применения:	
Область температур:	от -40 °C до + 200 °C в зависимости от рабочего давления макс. 10 бар (16 бар особое исполнение)
Доп. рабочее давление:	макс. Др 10 бар (16 бар особое исполнение)
Доп. перепад давления:	макс. Др 10 бар (16 бар особое исполнение)
Применение при вакууме:	до 1 мбар абсолютно, от -10 °C до + 160 °C

## ОБЩИЕ УКАЗАНИЯ

запорная и регулирующая заслонка с политетрафторэтиленовым покрытием для химически корродирующих сред  
особая защита окружающей среды благодаря уплотнению фирмы EBRO  
разделенный корпус  
изолирующая габаритная высота согласно положению о промышленном оборудовании  
установочное положение произвольное  
не требует технического обслуживания  
возможен демонтаж, утилизация по сортам

## ОБЛАСТИ ПРИМЕНЕНИЯ, например:

химически корродирующие среды  
чистая вода и чистые химикаты, особенно при производстве полупроводников  
фармацевтическая промышленность  
клеи, бумажная промышленность, транспортировка топлива  
производство и переработка красок  
пищевая промышленность

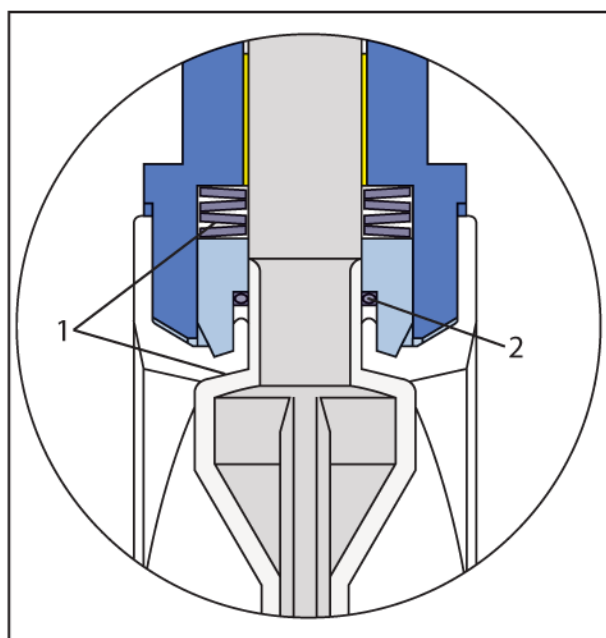

Предохранительное уплотнение по принципу EBRO TWIN - SEAL:  
1) Первичное уплотнение при помощи предварительного



198099 г. Санкт-Петербург, ул. Промышленная, 38, корпус 2  
Т/ф: (812) 786-98-10, 786-26-16, 786-10-62, 252-46-50, 252-78-75

# ЗАСЛОНКА ИЗ ПОЛИТЕТРАФТОРЭТИЛЕНА С ПРОМЕЖУТОЧНЫМ ФЛАНЦЕМ ТИП Т 211

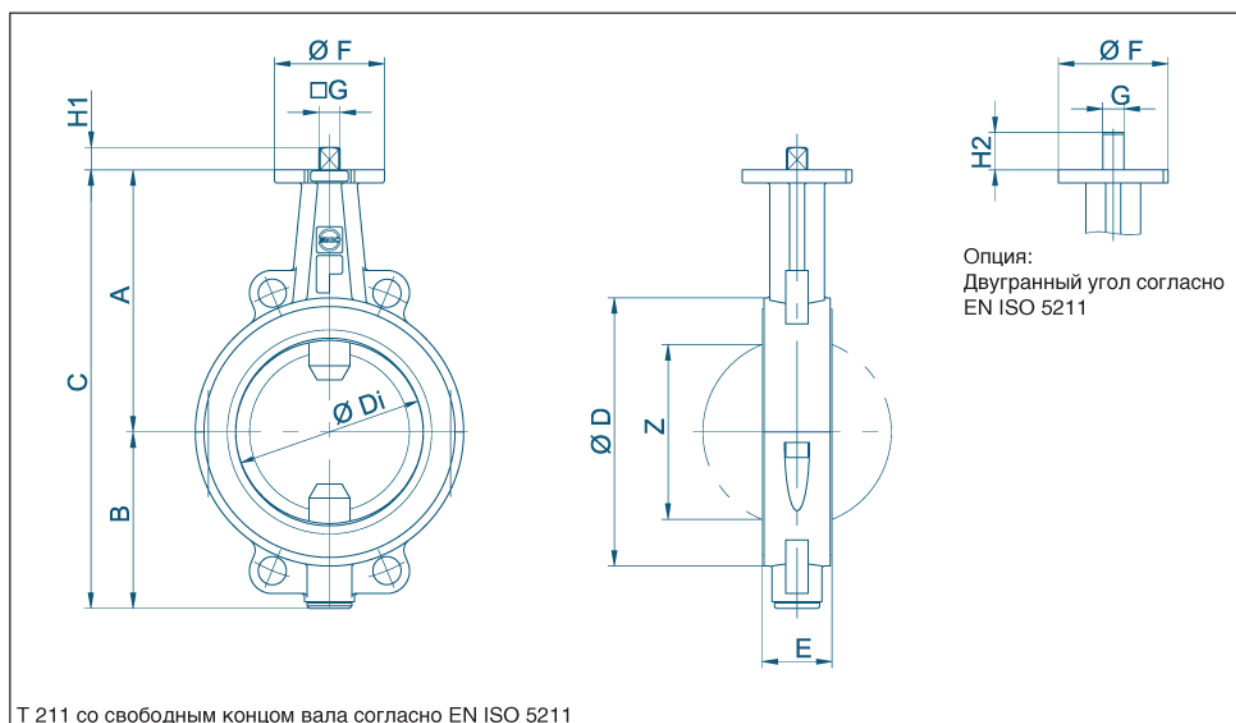

DN [мм]	Размер [дюйм]	Основные размеры [мм]											Вес [кг]	
		A	B	C	D	Di	E	F	Фланец	G	H1	H2		Z***
50	2	135	80	215	112	60,8	46	54	F04	11	12	19	41	2,8
65	2 1/2	150	82	232	120	60,8	46	54	F04	11	12	19	41	3,4
80	3	157	108	265	138	79,5	46	65	F05	14	16	25	66	4,5
100	4	180	118	298	160	99,0	52	65	F05	14	16	25	85	5,9
125	5	195	130	325	190	124,5	56	90	F07	17	19	25	112	8,1
150	6	210	142	352	215	150,5	56	90	F07	17	19	30	141	9,5
200	8	240	169	409	269	195,5	60	90	F07	17	19	30	187	15
250	10	275	217	492	324	247,5	68	125	F10	22	24	39	239	24
300	12	300	240	540	374	292,5	78	125	F10	22	24	39	283	34

\*\*\* размер выхода диска

Возможны технические изменения

# УПРАВЛЕНИЕ Т 211

## ФИКСИРУЮЩАЯ РУЧКА

DN [мм]	Размер [дюйм]	Фиксирующая ручка				Вес [кг]
			F	H	L	
50-65	2-2 1/2	Размер I	54	70	155	0,15
80-100	3-4	Размер II	65	80	195	0,5
125	5	Размер III	90	100	276	0,5

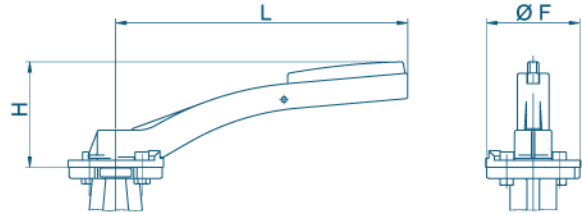

## РУЧНОЙ РЕДУКТОР

DN [мм]	Размер [дюйм]	Редуктор					Вес [кг]
			H	J	K	L	
50-100	2-4	Размер II	89	39	125	159	1,4
125-150	5-6	Размер III	129	47	200	202	2,3
200-250	8-10	Размер IV	129	60	200	252	2,8
300	12	Размер V	158	76	250	280	6,3

Соответствие приводов относится к рабочему давлению 10 бар

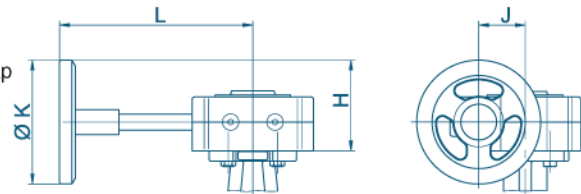

## ЭЛЕКТРИЧЕСКИЙ ПРИВОД

DN [мм]	Размер [дюйм]	Привод							Вес [кг]
			H	J/DS	J/WS	K	L	M	
50-80	2-3	E60	158	171	171	62	82	110	5,0
100-250	4-10	E100	183	206	246	74	121	131	11,5
300	12	E150	200	238	278	105	189	155	21,0

WS = переменный ток

DS = трехфазный ток

Соответствие приводов относится к рабочему давлению 10 бар

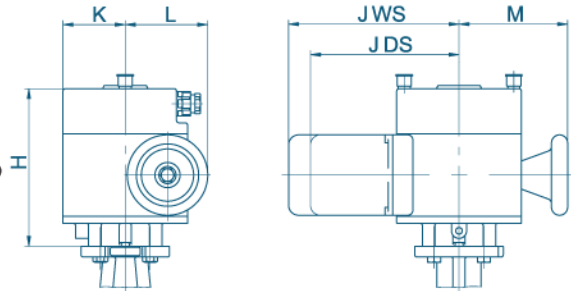

Возможны технические изменения

# УПРАВЛЕНИЕ Т 211

## ПНЕВМАТИЧЕСКИЙ ПРИВОД ДВОЙНОГО ДЕЙСТВИЯ

DN [мм]	Размер [дюйм]	Привод					Вес [кг]
			H	J	K	L	
50-80	2-3	EB5	108	88	55	174	1,7
100-125	4-5	EB6	123	103	62	208	2,6
150-200	6-8	EB8	136	115	68	250	4,3
250-300	10-12	EB10	155	135	79	312	6,8

В основе привода лежат 10 бар рабочее давление и 6 бар управляющее давление.

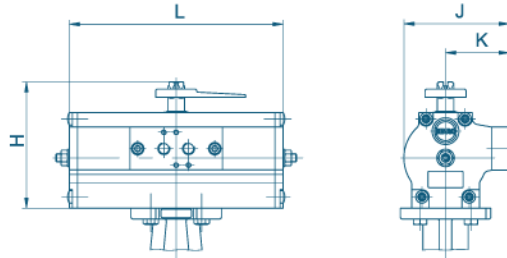

## ПНЕВМАТИЧЕСКИЙ ПРИВОД ОДИНОЧНОГО ДЕЙСТВИЯ

DN [мм]	Размер [дюйм]	Привод					Вес [кг]
			H	J	K	L	
50-80	2-3	EB6	123	103	62	326	5,0
100	4	EB8	136	115	68	389	7,7
125-200	5-8	EB10	155	135	79	526	14,3
250	10	EB12	182	159	94	367	25,4
300	12	EB265	232	152	76	656	27,0

В основе привода лежат 10 бар рабочее давление и 6 бар управляющее давление.

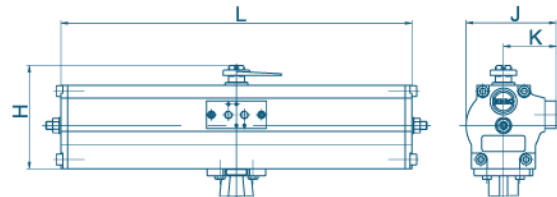

## РАСПРЕДЕЛИТЕЛЬНЫЙ ЯЩИК ТИП MSK/NSK

MSK: распределительный ящик с концевыми микровыключателями  
NSK: распределительный ящик с инициаторами приближения

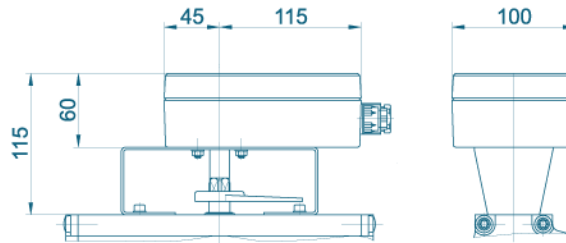

Возможны технические изменения

# ЗАСЛОНКА ИЗ ПОЛИТЕТРАФТОРЭТИЛЕНА С ПРОМЕЖУТОЧНЫМ ФЛАНЦЕМ ТИП Т 211

## СПЕЦИФИКАЦИЯ МАТЕРИАЛОВ И ПЕРЕЧЕНЬ

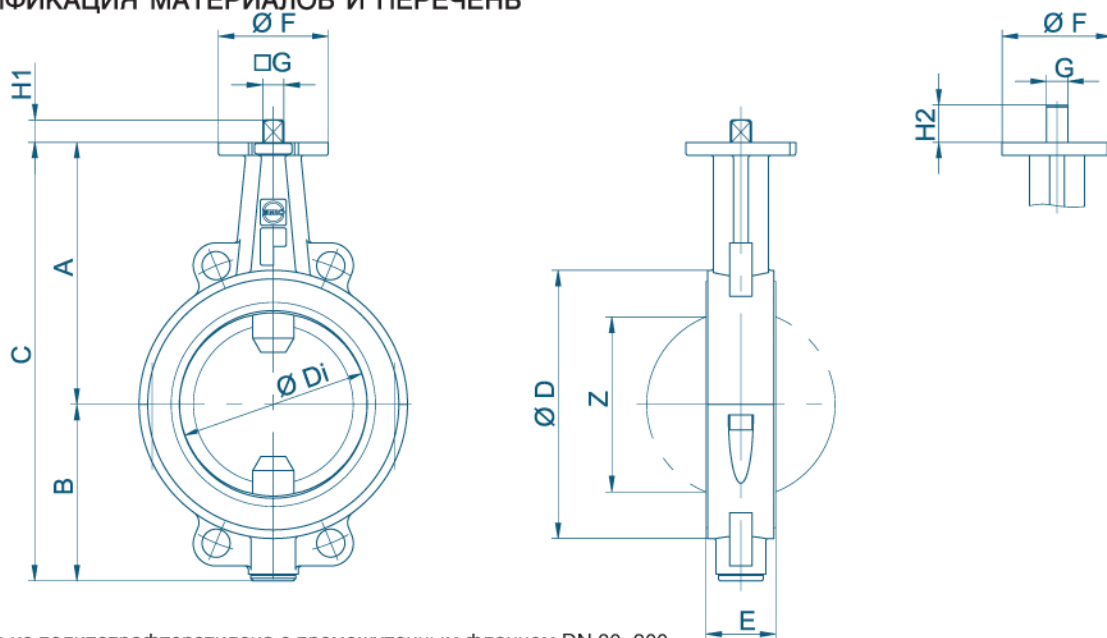

Заслонка из политетрафторэтилена с промежуточным фланцем DN 80–200

Поз.	Обозначение	Материал	№ материала	ASTM	Поз.	Обозначение	Материал	№ материала	ASTM
1	Корпус				9	Уплотнительное кольцо			
	Чугун	GGG-40.3	0.7043	60-40-18		Спец. сталь	X5CrNi 18-10	1.4301	304
2	Манжета				10	Резьбовая пробка DIN 908			
	PTFE	Политетрафторэтилен	PTFE	PTFE		Спец. сталь	G-X6CrNiMo18-10	1.4408	CF8M
3	Вставка из эластомера				11	Вал/диск			
	Силикон	Силиконовый каучук	MVQ	VMQ		Сп. сталь/ Сп. сталь	G-X2CoNiMoN26-7-4	1.4462/1.4469	F51
	EPDM	Этиленпропилен. каучук	EPDM	EPDM		Ст./покрыта PTFE	St 52.3	1.4462/PTFE	A572-50
	FPM	Фторкаучук					Политетрафторэтилен	PTFE	PTFE
4	Подшипник DU				12	Нижняя цапфа вала			
	Сталь/ с покрытием					Спец. сталь	X39CrMo17-1	1.4122	
	PTFE						X2CrNiMoN 22-5-3	1.4462	F51
5	Нажимной элемент				13	Винт			
	Спец. сталь	X5CrNiMo17-12-2	1.4401	316		Спец. сталь	A2-70	1.4401	B8
6	Тарельчатая пружина							1.4571	
		X12CrNi177	1.4310	301					
7	Кольцо круглого сечения								
	Viton	Фторкаучук	FPM	FKM					
8	Верхняя манжета								
	PTFE	Политетрафторэтилен	PTFE	PTFE					
									Другие материалы по запросу

Возможны технические изменения

# ЗАСЛОНКА ИЗ ПОЛИТЕТРАФТОРЭТИЛЕНА С ПРОМЕЖУТОЧНЫМ ФЛАНЦЕМ ТИП Т 211

## ВРАЩАЮЩИЕ МОМЕНТЫ

- Необходимые вращающие моменты действительны для сухих сред и были определены с воздухом при 20 °С.

- Приведенные вращающие моменты относятся к моменту отламывания (диск клапана из уплотнительного элемента, поэтому вращающие моменты уменьшаются).

- Динамические вращающие моменты могут быть запрошены у нас.

Мы охотно окажем Вам помощь при расчете приводов.

DN [мм]	50	65	80	100	125	150	200	250	300
Размер [дюйм]	2	2 <sub>1/2</sub>	3	4	5	6	8	10	12
MD [Нм]	40	40	70	95	130	170	230	350	480

Все данные в Нм

## ДИАГРАММА ДАВЛЕНИЕ-ТЕМПЕРАТУРА\*

DN 50 – 150, особое исполнение с диском из специальной стали

DN 50 – 300, при установке между фланцем

Давление [бар]

Температура (°С)

Область применения вакуума: до 1 мбар, от -10°С до 160°С

\* Для исполнений с вкладышами из силикона-эластомера

## ЗНАЧЕНИЯ Kv

- Значение Kv [м<sup>3</sup>/час] указывает расход воды при температуре от 5 °С до 30 °С и p 1 бар.

- Указанное значение Kv базируется на измерениях гидравлической лаборатории Delfter Hydraulics Laboratory/ Голландия.

- Доп. скорость потока  
V<sub>макс</sub> 4,5 м/с для жидкостей,  
V<sub>макс</sub> 70 м/с для газов.

- Дроссельные функции возможны при установочном угле от 30° до 70°.

Избегайте кавитации.

Мы охотно окажем Вам помощь при функциях регулирования посредством точного расчета.

- Значения Kv для DN 350 - 600 по запросу

DN [мм]	Размер [дюйм]	Угол открытия °							
		20°	30°	40°	50°	60°	70°	80°	90°
1) Значения Kv металлический диск									
50	2	1	8	24	50	70	100	140	210
65	2 <sub>1/2</sub>	1	8	24	50	70	100	140	210
80	3	1,2	15	44	95	124	180	300	520
100	4	8	25	60	170	210	280	540	980
125	5	15	52	125	250	350	520	840	1400
150	6	35	95	190	350	460	850	1300	2300
200	8	69	253	457	729	1110	1783	2570	3020
250	10	120	380	690	1200	1680	2650	4500	6600
300	12	165	504	937	1512	2275	3795	6810	12800
2) Значения Kv диск PTFE									
50	2	1,5	12	28	52	70	96	110	150
65	2 <sub>1/2</sub>	1,5	12	28	52	70	96	110	150
80	3	2,5	20	48	88	118	160	200	250
100	4	12	32	68	170	210	260	500	780
125	5	18	60	135	260	380	480	790	1250
150	6	45	105	205	370	490	720	1250	2200
200	8	88	297	520	695	1130	1700	2500	2700
250	10	148	430	695	1250	1800	2520	4350	5400
300	12	263	557	960	1560	2450	4300	6700	9400



198099 г. Санкт-Петербург, ул.Промышленная,38, корпус 2  
Т/ф:(812) 786-98-10, 786-26-16, 786-10-62, 252-46-50, 252-78-75