



Шаровой кран КЛИНГЕР «Монобаль» тип KHFS-OE

Одночастевой шаровой кран, редуцированный проход, сварка по EN 12627/ фланец по DIN 2635 (EN 1092-1), Ру 25, Ру 40
Материал: сталь, температурный режим: от -20 °С до 200 °С

KHFS-OE
15 – 150

Ру 25

Обозначение
материала VIII

Ру 40

Обозначение
материала VIII

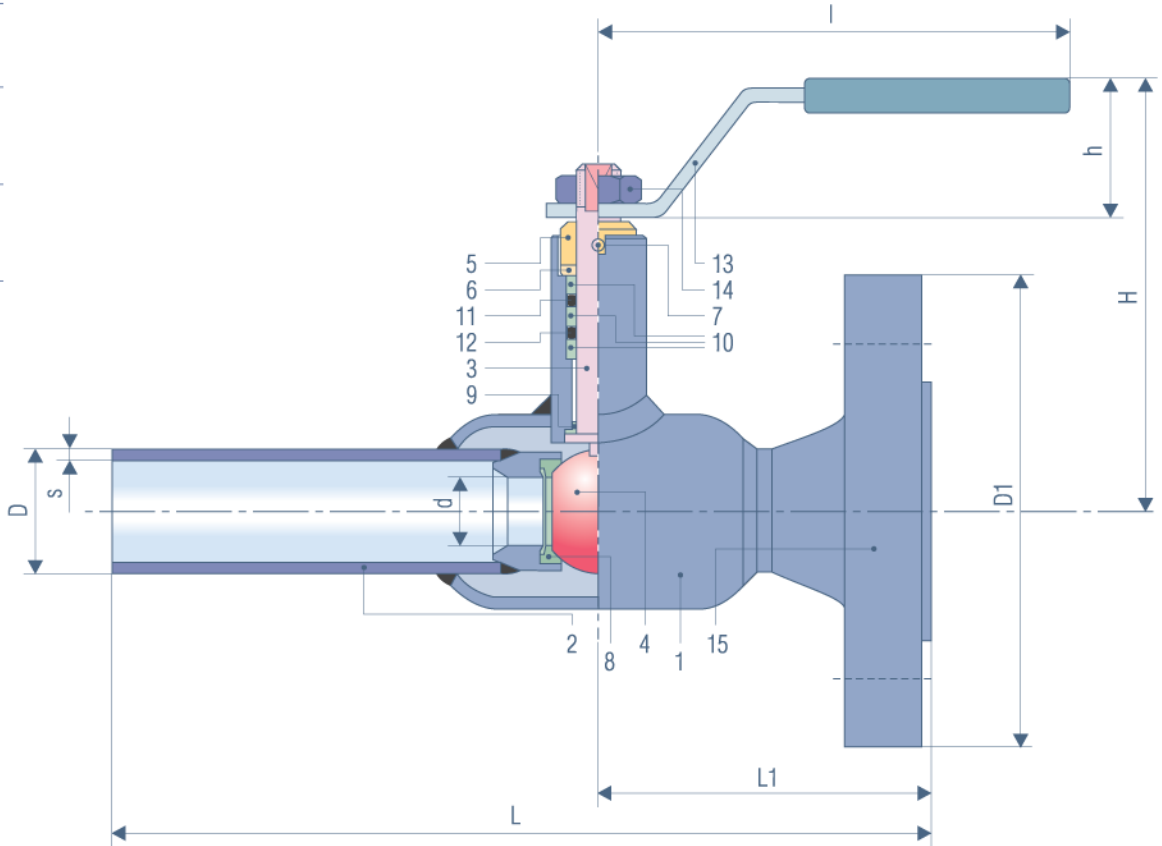

№	внутренняя часть	материал
1	корпус	1.0254
2	присоединительная труба	1.0254
3	шток	1.4305
4	шар	1.4301
5	упорная втулка	1.0711

№	внутренняя часть	материал
6	пружинное кольцо	HRC 44-51
7	штифт	1.0718
8	уплотнение шара	ПТФЭ+С
9	кольцевая вставка	ПТФЭ+С
10	втулка штока	ПТФЭ

№	внутренняя часть	материал
11	О-обр. кольцо	FPM
12	О-обр. кольцо	EPDM
13	рукоятка	St
14	шестигранная гайка	8 Zn
15	фланец	St

Шаровой кран «Монобаль» Ру 25 или Ру 40

Одночастевой, с редуцированным проходом, необслуживаемое уплотнение штока с О-обр. кольцом, с двух сторон под давлением, специально формованное уплотнение шара из материала ПТФЭ+С, шар и шток из нержавеющей стали, корпус из стали

Изготовитель: фирма
«КЛИНГЕР»

Тип KHFS-OE для Ду 15 –
Ду 150

Образец заказа
KHFS-OE 50-VIII, Ру 40
KHFS-OE 100-VIII, Ру 25

строительные размеры, мм

Ду	Ру	Kv ₁₀₀	d	D1	D	s	L	L1	H	h	l	Вес кг
15	40	8	10	95	21,3	2,0	180	65	91	30	110	1,3
20	40	13	15	105	26,9	2,3	190	75	95	30	110	1,7
25	40	25	20	115	33,7	2,6	195	80	115	36	140	2,1
32	40	41	24	140	42,4	2,6	220	90	119	36	140	3,2
40	40	65	31	150	48,3	2,9	230	100	145	47	180	4,0
50	40	100	39	165	60,3	2,9	265	115	151	47	180	5,4
65	25	180	50	185	76,1	2,9	285	135	169	50	250	7,4
80	25	270	65	200	88,9	3,2	290	140	180	50	250	9,1
100	25	420	80	220	114,3	3,6	312	150	218	55	320	15,7
125	25	650	100	250	139,7	4,0	325	162	233	55	320	21
150	25	950	125	285	168,3	4,5	350	175	297	56	400	35