

Вексве Тип 154
Полнопроходной, стальной,
тип соединений: под приварку/под приварку
С ручным редуктором

Материал

Корпус: Сталь DIN St / 37.0 / 37.8
 Шар: Нержавеющая сталь, AISI 304
 Шток: Нержавеющая сталь, AISI 303
 Уплотнение штока: FPM
 Уплотнение шара: Углепластик PTFE

Условия работы

Температура: -30°C - +200°C
 При температуре ниже 0°C обратитесь к изготовителю

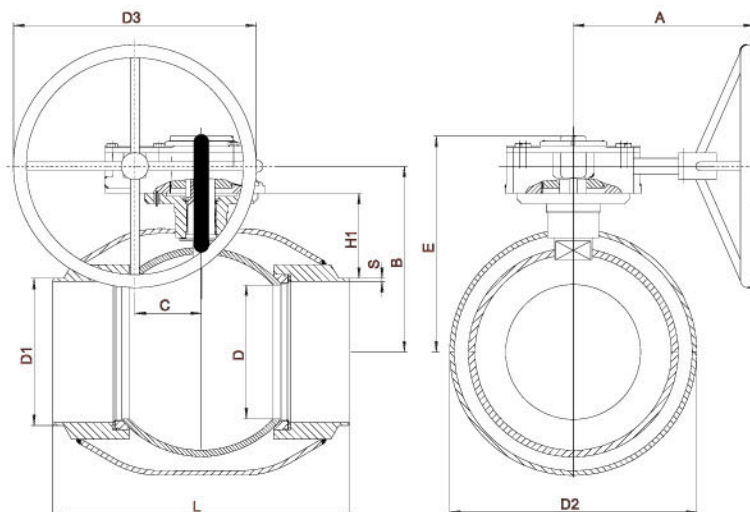
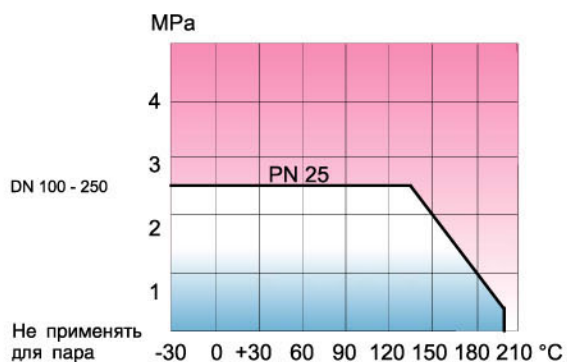

DN	PN	№ продукта	D	D1	D2	D3	S	H1	A	L	B	C	E	Kv	Масса
100	25	154 100	100	114,3	177,8	250	4,0	120	200	325	206	60,0	237	830	17,4
125	25	154 125	125	139,7	219,1	250	4,5	127	200	350	226	60,0	256	1150	22,0
150	25	154 150	150	168,3	273,0	300	5,0	118	219	400	235	76,0	271	1750	44,0
200	25	154 200	200	219,1	355,6	315	5,0	135	244	530	294	90,0	338	3200	87,0
250	25	154 250	250	273,0	457,0	400	5,0	158	355	550	344	123,0	400	4600	142,0