



PN 10/8/6  
DN 50...600



### Особенности конструкции

- Межфланцевая арматура для закрепления между трубопроводными фланцами EN 1092, PN 10
- Компактный, моноблочный корпус
- Многокамерный диск заслонки
- Новый уплотняющий принцип – нет необходимости в поперечном уплотнении на диске заслонки
- Герметичен в обоих направлениях
- Лёгкое переключение, нет необходимости в коробке передач
- Промывное подключение G 1/4"
- Подходит для подземной установки

### Материалы

- Корпус из ковкого чугуна GGG-40
- Диск задвижки из нержавеющей стали 1.4301, альтернатива – 1.4571
- Гильзовая труба, развилка из нержавеющей стали 1.4301
- Противофланец R-St 37.2
- Многокамерное O-кольцо из NBR
- Шпindel из нержавеющей стали 1.4021, альтернатива – 1.4057
- Болты из A2, альтернатива – A4

### Защита от коррозии

- Эпоксидное покрытие (EP-P)

### Область применения

- Допустимая рабочая температура для нейтральных жидкостей, сточных вод и осадка = 50 °C
- Максимально допустимое рабочее давление на обратной стороне диска заслонки

DN	50/65/80/100	125/150	200	250	300	350/400	500/600
bar	10	8	6	4	3	2	1,5

### Конструкции

- С монтируемым маховиком • Пластина из нержавеющей стали 1.4571

### По запросу

- Шпindel из нержавеющей стали 1.4571
- С сервоприводом
- Винты из A4
- Вариант для подземного монтажа

### Испытания при поставке

- DIN 3230 часть 4

### Область применения вода

### Испытание давлением согл. DIN 3230 часть 4

DN mm	PN bar	Доп. превышение давления bar	Доп. раб. температура для воды, сточных вод и осадка °C	Испытательное давление водой	
				в корпусе	в крышке
50...300	10	10	60	15	10
350...450	8	8	60	12	8
500...600	6	6	60	9	6



Размеры / вес

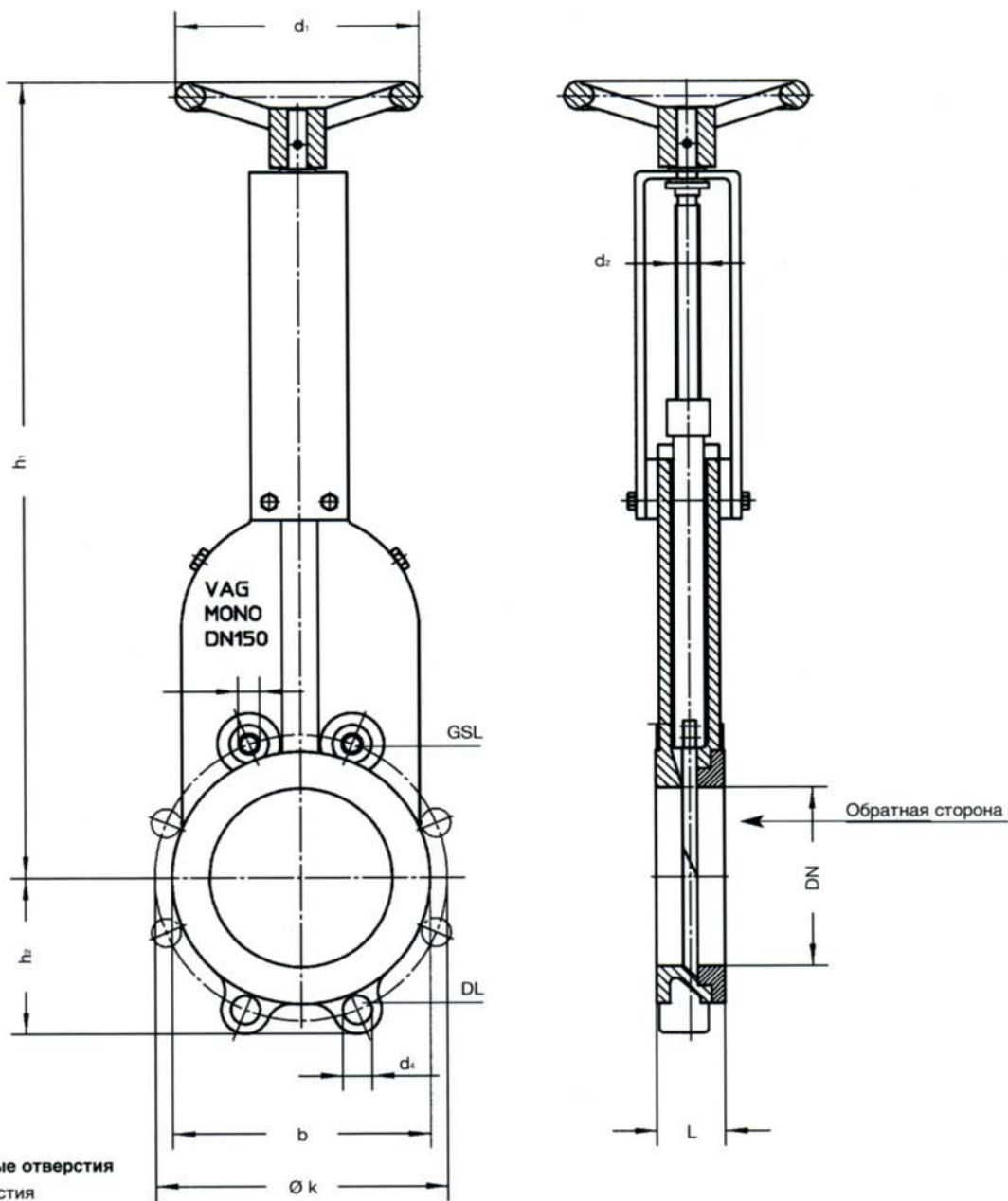

GSL = Глухие резьбовые отверстия  
DL = Сквозные отверстия

размеры, мм		DN	50	65	80	100	125	150	200	250	300	350	400	500	600	
Строит. длина	Усл. длина	h <sub>1</sub>	390	430	400	480	550	650	750	930	1130	1230	1370	1510	1790	
		h <sub>2</sub>	60	70	90	105	115	140	160	170	180	215	250	290	350	
		b	102	121	138	156	172	212	272	324	385	430	476	572	674	
		k	125	145	160	180	210	240	295	350	400	460	515	620	725	
		L	43	46	64	64	70	56	60	68	78	78	102	127	154	
		d <sub>1</sub>	125	125	125	180	180	180	200	200	250	250	250	315	315	
		d <sub>2</sub>	20x8	20x8	20x8	20x8	20x8	20x8	20x8	20x8	20x8	20x8	25x10	30x12	30x12	
фланц. отверстия	Количество		4	4	8	8	8	8	8	12	12	12	16	20	20	
	Резьба		M 16	M 16	M 16	M 16	M 16	M 20	M 20	M 20	M 20	M 20	M 24	M 24	M 27	
отверстия на заслонке	GSL	Кол-во/сторона	2	2	2	2	2	2	2	4	4	6	6	6	6	
		d <sub>2</sub>	M 16	M 16	M 16	M 16	M 16	M 20	M 20	M 20	M 20	M 20	M 24	M 24	M 27	
	DL	Количество	2	2	6	6	6	6	6	6	8	8	10	10	12	12
		d <sub>1</sub>	18	18	18	18	18	23	23	23	23	23	23	27	27	30
Об/Ход			12,5	16	20	25	31	37,5	50	62,5	75	87,5	80	83	100	
Вес	kg		9	10	13	14,5	19,5	21	30,5	47	66	85	98	120	180	